

MINI EXCAVADORA

GE25



Especificaciones técnicas

A	Longitud de pista	1250 mm
B	Distancia al suelo	458 mm
C	Ancho del chasis	1200 mm
D	Ancho de la vía	230 mm
E	Longitud total	4082 mm
F	Altura total	2128 mm
G	Despeje del piso	458 mm
H	Max Radio de excavación	4023 mm
I	Máx. profundidad de excavación	2720 mm
J	Máx. altura de excavación	3714 mm
K	Máx. altura de carga	2488 mm
L	Ángulo de giro	360°
M	Ángulo de giro de la pluma L/R	70/50°
N	Capacidad de grado	25°
	Bomba principal	bomba triple
	Presión de valvula	18 MPa
	Presión al suelo	38 kPa
	Max. RPM/ de la bomba	2500 PRM
	Desplazamiento de la bomba	25 ml/r
	Velocidad de desplazamiento	2.2 km/h

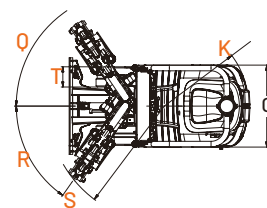
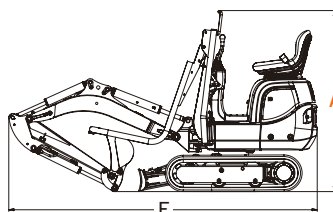
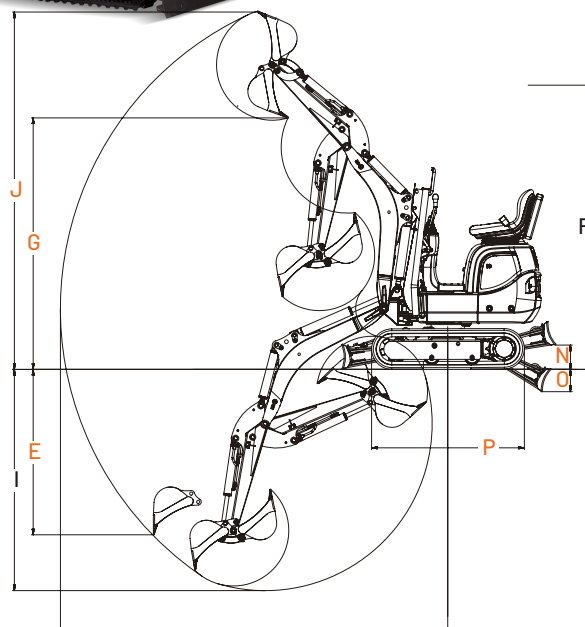

MOTOR YANMAR

30 hp Diésel

Capacidad de carga

480 kg

Capacidad de balde

80 ltrs

Zapata
Expandible

Peso operativo

2500 kg

Máx. profundidad de
excavación

2150 mm

GEMA

www.gemaargentina.com