

PALA CARGADORA

ESPECIFICACIONES TÉCNICAS



G C62HD

Motor - marca / modelo	Weichai Turbo
Motor - potencia	76 kW / 100 hp
Motor - torque máximo	230 Nm
Motor - cilindrada	2,98 L
Peso operativo	5700 kg
Capacidad de carga (máxima)	2200 kg
Capacidad de balde	1,2 / 1,6 / 2,0 m ³
Altura máxima de carga	4480 mm
Dispositivo de trabajo	Joystick hidráulico
Sistema de frenos	Servo asistido por aire
Caja - tipo	Powershift 4WD
Rodado	16/70 - 24
Presión del sistema hidráulico	16 MPa
Ancho total (J)	1860 mm
Cambios	2 de avance y 2 de retroceso

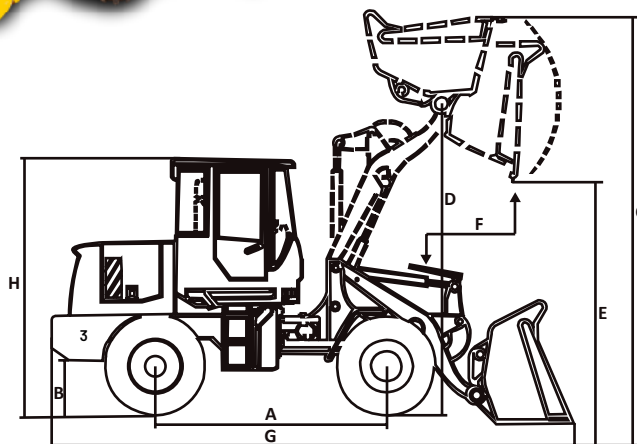

A.....	2250 mm
B.....	330 mm
C.....	4480 mm
D.....	3560 mm
E.....	3200 mm
F.....	1000 mm
G.....	5560 mm
H.....	2900 mm

Accesorios disponibles



MOTOR WEICHAI
100 hp Turbo

Capacidad de carga
2200 kg

Aire
Acondicionado

Acople rápido
Hidráulico

Peso operativo
5700 kg

Capacidad de balde
Estándar de 1,2m³

GEMA

www.gemaargentina.com