

PALA CARGADORA



G C60HD

ESPECIFICACIONES TÉCNICAS

Motor - marca / modelo XINCHAI / A4K43G

Motor - potencia 60 kW / 80 hp

Motor - torque máximo 230 Nm

Motor - cilindrada 2,98 L

Peso 4850 kg

Capacidad de carga (máxima) 1800 kg

Capacidad de balde 1,0 / 1,6 / 2,0 m³

Altura máxima de carga 4480 mm

Dispositivo de trabajo Joystick mecánico

Sistema de frenos Servo asistido por aire

Caja - tipo Powershift 4WD

Rodado 16/70-20

Presión del sistema hidráulico 16 MPa

Ancho total 1860 mm

Cambios 2 de avance / 2 de retroceso

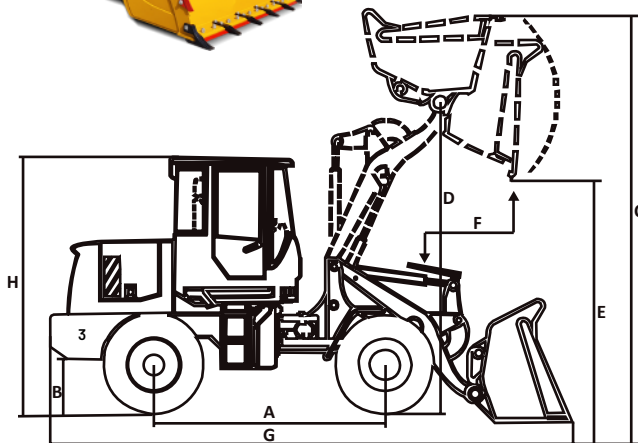

A.....	2250 mm
B.....	330 mm
C.....	4480 mm
D.....	3560 mm
E.....	3200 mm
F.....	1000 mm
G.....	5560 mm
H.....	2900 mm

Accesorios disponibles



MOTOR XINCHAI
80 hp

Capacidad de carga
1800 kg

Aire
Acondicionado

Acople rápido
Hidráulico

Peso operativo
4850 kg

Capacidad de balde
Estándar de 1m³

GEMA

www.gemaargentina.com